

БЛОК ОБЪЕКТОВЫЙ

**АТЛАС-Р**



**ПЕРЕД НАЧАЛОМ ЭКСПЛУАТАЦИИ ИЗДЕЛИЯ ВНИМАТЕЛЬНО  
ОЗНАКОМЬТЕСЬ С НАСТОЯЩИМ РУКОВОДСТВОМ**

Настоящее руководство предназначено для ознакомления с основными техническими характеристиками, принципом работы, способом установки на объекте и правилами эксплуатации блока объектового АТЛАС-Р.

Блок объектовый «АТЛАС-Р» (далее - блок) предназначен для контроля одного шлейфа сигнализации (далее - ШС) охраняемого объекта и передачи извещений по абонентской линии городской телефонной сети (далее ГТС) на пульт централизованного наблюдения (ПЦН) при срабатывании датчиков охранной, пожарной или тревожной сигнализации, а также выходов ПЦН приборов приемно-контрольных охранно-пожарных.

Блок работает совместно со стандартным блоком линейных комплектов «АТЛАС-3». Подключение «АТЛАС-Р» к абонентской телефонной линии осуществляется через стандартный блок подключения (далее - БП) для аппаратуры «АТЛАС-3».

Блок выпускается в двух вариантах: «Вариант I» в металлическом корпусе, «Вариант II» в пластиковом корпусе.

### ТЕХНИЧЕСКИЕ ХАРАКТЕРИСТИКИ

Таблица 1

№ п/п	Наименование параметра	Значения параметра
1	Напряжение выходного сигнала. Перемычка XS5 установлена в положение 1. (эффективное значение), В	В режимах: «Норма» и «Память»
		в режиме «Тревога»
2	Частота выходного сигнала, кГц	18 ± 1%
3	Номинальное сопротивление ШС, кОм	2,0
4	Отклонение сопротивления ШС от номинального значения, не приводящее к выдаче тревожного извещения (нормальное состояние ШС), Ом	450 и менее
5	Отклонение сопротивления ШС от номинального значения, приводящее к выдаче тревожного сообщения, Ом	850 и более
6	Длительность работы в режиме «Память», мин	от 9 до 11 <sup>1)</sup>
7	Напряжение на выходе питания датчиков, В	от 9,5 до 14,0
8	Ток по выходу питания датчиков, не более, А	0,3
9	Напряжение пульсаций на выходе питания датчиков, при наличии питающей сети не более, мВ	30
10	Тип встроенного аккумулятора (АКБ)	Необслуживаемый кислотный, напряжением 12 В емкостью 1,2 А*ч
11	Напряжение заряда АКБ, В	от 13,5 до 13,8
12	Мощность, потребляемая от питающей сети, не более, Вт	15

13	Габаритные размеры, мм	Вариант I – 134x134x81 Вариант II – 151x160x82	
14	Масса без АКБ НЕТТО (БРУТТО), кг, не более	Вариант I – 1,2 (1,4) Вариант II – 0,5 (0,7)	
15	Требования к параметрам ШС	Сопротивление линии ШС, не более, Ом	100
		Сопротивление изоляции между проводниками и каждым проводником и землей, не менее, кОм	20

Примечание 1. После восстановления нормального состояния ШС.

Условия эксплуатации блока:

- закрытые помещения с температурой окружающей среды от минус 10 до плюс 40°C;
- относительная влажность воздуха не более 95% при 30С;
- напряжение питающей сети: 220В частотой 50 Гц с пределами изменения от 187 до 242 В.
- отсутствие в воздухе паров агрессивных сред (кислот, щелочей и пр.).

## СОДЕРЖАНИЕ ДРАГОЦЕННЫХ МЕТАЛЛОВ И КАМНЕЙ

Изделие не содержит драгоценных металлов и камней.

## УСТРОЙСТВО И РАБОТА

Блок обеспечивает:

- контроль состояния ШС с подключенными к нему нормально замкнутыми или нормально разомкнутыми "сухими" контактами извещателей охранной, пожарной или тревожной сигнализации, а также выходов ПЦН приборов приемно-контрольных охранно-пожарных;

	<b>СОПРОТИВЛЕНИЕ СОЕДИНИТЕЛЬНОЙ ЛИНИИ ШС НЕ ДОЛЖНО ПРЕВЫШАТЬ 100 Ом.</b>
--	--

- передачу извещения «НОРМА» в виде синусоидального сигнала с параметрами, указанными в п. 1, 2 таблицы 1 при нормальном состоянии ШС (п. 4 таблицы 1);
- передачу извещения «ТРЕВОГА» путем выключения выходного сигнала при нарушении ШС (п.5 таблицы 1);
- светодиодную индикацию передачи извещения «НОРМА» посредством индикатора «НОРМА» зеленого цвета, расположенного на лицевой панели блока.
- светодиодную индикацию факта нарушения ШС посредством индикатора «ПАМЯТЬ» красного цвета, расположенного на лицевой панели блока.
- питание датчиков постоянным напряжением в соответствии со значениями указанными в п. 7-9 Таблицы 1;

- при наличии сетевого напряжения – заряд АКБ до напряжения, указанного в п. 11 таблицы 1;
- автоматический переход на резервное питание от АКБ при отключении электрической сети.

Блок имеет три основных режима работы: «НОРМА», «ТРЕВОГА», «ПАМЯТЬ» а также режим консервации (техобслуживания).

В режиме «НОРМА» индикатор «НОРМА» светится непрерывно, а индикатор «ПАМЯТЬ» - погашен. Блок находится в режиме «НОРМА» при нормальном состоянии ШС (при нарушении и последующем восстановлении нормального состояния ШС блок переходит в режим «НОРМА» по окончании работы в режиме «ПАМЯТЬ»).

В режиме «ТРЕВОГА» индикатор «НОРМА» погашен, а индикатор «ПАМЯТЬ» светится непрерывно. Блок переходит в режим «ТРЕВОГА» при нарушении ШС. При восстановлении нормального состояния ШС блок, в зависимости от положения переключки **XS4**, переходит в режим «ПАМЯТЬ» с задержкой или без задержки:

- если переключка **XS4** установлена в положение «1», блок переходит в режим «ПАМЯТЬ» сразу же после восстановления нормального состояния ШС;
- если переключка **XS4** установлена в положение «2», блок не менее 45 с после восстановления нормального состояния ШС передает извещение «ТРЕВОГА», после чего переходит в режим «ПАМЯТЬ».

	<p><b><u>ВНИМАНИЕ!</u></b>  <b>ПРИ ЭКСПЛУАТАЦИИ БЛОКА С ИЗВЕЩАТЕЛЕМ ОХРАННЫМ РУЧНЫМ (ТРЕВОЖНОЙ КНОПКОЙ) РЕКОМЕНДУЕТСЯ УСТАНОВИТЬ ПЕРЕМЫЧКУ XS4 В ПОЛОЖЕНИЕ «2», ЧТО ОБЕСПЕЧИТ ДЛИТЕЛЬНОСТЬ ПЕРЕДАЧИ ИЗВЕЩЕНИЯ «ТРЕВОГА» НЕ МЕНЕЕ 45 СЕК.</b></p>
--	--

В режиме «ПАМЯТЬ» индикаторы «НОРМА» и «ПАМЯТЬ» светятся непрерывно. Блок переходит в режим «ПАМЯТЬ» после нарушения и последующего восстановления нормального состояния ШС и находится в этом режиме 9 – 11 мин, после чего переходит в режим «НОРМА». В режиме «ПАМЯТЬ» блок передает на ПЦН извещение «НОРМА».

Для проведения профилактических работ блок может быть переведен в режим консервации (техобслуживания), при котором, при наличии сетевого напряжения, сохраняется функция заряда АКБ, но выходной сигнал выключен при любом состоянии ШС.

Для переключения блока в режим консервации необходимо:

- установить переключку **XS3** в положение «2»;

Для возврата в рабочий режим необходимо:

- установить переключку **XS3** в положение «1»;

Примечание. Переключение блока в режим консервации и обратно может производиться без отключения питания блока.

	<p><b><u>ВНИМАНИЕ!</u></b>  <b>ИЗМЕНЕНИЕ ПОЛОЖЕНИЯ ПЕРЕМЫЧКИ XS5 (ПОЛОЖЕНИЕ «1») ОБЕСПЕЧИВАЕТ УВЕЛИЧЕНИЕ НАПРЯЖЕНИЯ ВЫХОДНОГО СИГНАЛА ПРИМЕРНО В ПОЛТОРА (ПОЛОЖЕНИЕ «2») ИЛИ ДВА РАЗА (ПОЛОЖЕНИЕ «3») ОТНОСИТЕЛЬНОГО НОМИНАЛЬНОГО ЗНАЧЕНИЯ, ПРИВЕДЕННОГО В П. 1 ТАБЛ. 1. УВЕЛИЧЕНИЕ УРОВНЯ ВЫХОДНОГО СИГНАЛА ИСПОЛЬЗУЕТСЯ ТОЛЬКО ПРИ НАСТРОЙКЕ БЛОКА В ЗАВОДСКИХ УСЛОВИЯХ, ПРИ ЭКСПЛУАТАЦИИ БЛОКА ПЕРЕМЫЧКА XS5 ДОЛЖНА БЫТЬ УСТАНОВЛЕНА В ПОЛОЖЕНИЕ «1».</b></p>
--	--

Длительность работы блока в режиме резервного питания (при отключении сетевого источника питания) составляет не менее 10 часов, при условии, что ток потребления по выходу питания датчиков не превышает 40 мА. При больших значениях тока потребления может потребоваться защита АКБ от глубокого разряда. В этом случае рекомендуется применять плату защиты АКБ от глубокого разряда типа «БКА-12», обеспечивающую отключение АКБ от нагрузки при снижении напряжения на его клеммах до 10,0 - 10,5 В. Необходимость установки устройства «БКА-12» определяется Потребителем при покупке изделия.

Блок может питаться от внешнего источника бесперебойного питания (ББП) постоянным напряжением  $12 \pm 2,0$  В. Для подключения внешнего источника следует использовать клеммы «+АКБ», «-АКБ», предварительно отключив внутреннюю АКБ. Подключение следует производить с соблюдением полярности.

## КОМПЛЕКТ ПОСТАВКИ

Комплект поставки приведен в таблице 2.

Таблица2



Блок объектовый «АТЛАС–Р»	1
Вставка плавкая ВП1-1 0,5А 250В	1
Вставка плавкая ВПТ6-7 (1,0А 250В)	2
Вставка плавкая ВПБ6-10 (2,0А 250В)	1
Резистор С2-33Н-0,25 2,0кОм $\pm 5$ %	1
Руководство по эксплуатации	1

По отдельному договору с Потребителем, могут быть поставлены:

- АКБ 12В, 1,2 А\*ч;
- блок подключения к абонентской телефонной сети;
- плата защиты АКБ от глубокого разряда, типа «БКА-12» (производитель - ПО "Бастион");
- плата защиты от перенапряжений и грозовых разрядов по сети 220 В, типа "Альбатрос-500" (производитель - ПО "Бастион");
- тестер емкости аккумулятора (производитель - ПО "Бастион").

## МЕРЫ БЕЗОПАСНОСТИ

При установке и эксплуатации блока необходимо руководствоваться «Правилами технической эксплуатации электроустановок потребителей» и «Правилами техники безопасности при эксплуатации электроустановок потребителей».

	<p style="text-align: center;"><b><u>ВНИМАНИЕ!</u></b></p> <p style="text-align: center;"><b>СЛЕДУЕТ ПОМНИТЬ, ЧТО В РАБОЧЕМ СОСТОЯНИИ К БЛОКУ ПОДВОДИТСЯ ОПАСНОЕ ДЛЯ ЖИЗНИ НАПРЯЖЕНИЕ ОТ ЭЛЕКТРОСЕТИ 220 В. УСТАНОВКУ, СНЯТИЕ И РЕМОНТ ПРОИЗВОДИТЕ ТОЛЬКО ПРИ ОТКЛЮЧЕННОМ НАПРЯЖЕНИИ СЕТИ!</b></p>
	<p style="text-align: center;"><b><u>ЗАПРЕЩАЕТСЯ!</u></b></p> <ul style="list-style-type: none"> <li>• <b>УСТАНОВЛИВАТЬ В ДЕРЖАТЕЛИ ПРЕДОХРАНИТЕЛЕЙ ПЕРЕМЫЧКИ И ПЛАВКИЕ ВСТАВКИ С НОМИНАЛАМИ, ПРЕВЫШАЮЩИМИ УСТАНОВЛЕННЫЕ ЗАВОДОМ-ИЗГОТОВИТЕЛЕМ.</b></li> <li>• <b>ЗАКРЫВАТЬ ВЕНТИЛЯЦИОННЫЕ ОТВЕРСТИЯ БЛОКА.</b></li> </ul>

### УСТАНОВКА НА ОБЪЕКТЕ

Для установки блока пригодна вертикальная стена или любая другая вертикальная конструкция внутри помещения.

Не размещать блок вблизи отопительных и нагревательных приборов, а также источников влаги.

Разметку под крепления производить в соответствии с рисунком 2 «Приложения Б».

Закрепить блок шурупами, через фасонные отверстия задней панели. Рабочее положение блока – вертикальное.

Подключение блока производится в соответствии с рисунком 1 «Приложения А».

- Подключение электрических проводов производить при изъятom аккумуляторе. Провода питающей сети и низковольтные сигнальные провeсти через разные отверстия в корпусе блока.
- Подключить к сетевой колодке провода питающей сети.
- Подключить к выходной колодке сигнальные провода блока подключения (БП) и шлейфа, а также провода питания датчиков.
- С соблюдением полярности подключить аккумулятор. Провод красного цвета к клемме «+АКБ», провод другого цвета к клемме «-АКБ».

Для снижения вероятности ложных срабатываний, длина соединительной линии между блоком «АТЛАС-Р» и блоком подключения (БП) не должна превышать 50 метров.

Примечание: Так, например, при использовании провода «ТРП 2 x 0.5мм<sup>2</sup>» снижение уровня сигнала составляет приблизительно 20 % на каждые 50 м.

Схемы соединения блока «АТЛАС-Р» и блока подключения (БП) при спаренной установке телефонных аппаратов приведены в Приложении В. На рис. 1 показано соединение при спаренном включении телефонных аппаратов с помощью блокиратора. Соединение при спаренном включении телефонных аппаратов с помощью диодно-триодных приставок, а также при параллельном включении аппаратов, показано на рисунке 2. Допускается включение БП в ветвь абонентской линии после ее разветвления (при спаренном включении между местом разветвления и диодно-триодной приставкой, рисунок 3).

В конечную точку линии шлейфа должен быть включен резистор 2,0 кОм, входящий в комплект поставки.



**ПОДКЛЮЧЕНИЕ К АБОНЕНТСКОЙ СЕТИ И ПОЛОЖЕНИЕ  
ОРГАНОВ КОММУТАЦИИ ДОЛЖНО СООТВЕТСТВОВАТЬ СХЕМЕ  
ИЗОБРАЖЕННОЙ НА РИСУНКЕ 1 ПРИЛОЖЕНИЯ «А»**

### ПОДГОТОВКА К РАБОТЕ

Перед началом эксплуатации проведите контроль технического состояния блока.

Контроль проводится в лабораториях или ремонтных мастерских подразделений охраны и осуществляется обслуживающим персоналом, имеющим квалификацию не ниже 3 разряда электромонтеров ОПС и изучившим настоящее руководство. Схема проверки электрических параметров и перечень необходимого оборудования указаны в Приложении Б.

Контроль предусматривает проверку следующих параметров:

- напряжение выходного сигнала при подключенном эквиваленте телефонной линии (приложение Б рис.3);
- частота выходного сигнала;
- отклонение сопротивления шлейфа, при котором происходит переход из режима «НОРМА» в режим «ТРЕВОГА»;
- длительность работы в режимах «ТРЕВОГА» и «ПАМЯТЬ»;
- напряжение на выходе питания датчиков;
- способность перехода на резервное питание;

Произвести подготовку блока к проверке в следующей последовательности:

- внешним осмотром убедиться в отсутствии повреждений корпуса и соответствии номера блока номеру, приведенному в настоящем руководстве. Проверить комплектность в соответствии с разделом "Комплект поставки" настоящего руководства;
- собрать схему проверки изображенную на Рисунке 1 Приложения Б;
- убедиться, что переключки XS3, XS4 и XS5 установлены в положение 1.
- установить выключатель «S1» в положение «Вкл.» и при помощи «ЛАТР» установить напряжение, измеряемое вольтметром  $\sim V1$  равным  $220 \pm 5$  В;
- при помощи магазина сопротивлений «R» установить сопротивление  $2.0 \text{ кОм}$ ;
- перевести выключатель «S2» в положение «Вкл.». Убедиться, что индикатор «НОРМА» светится, а индикатор «ПАМЯТЬ» погашен;

Проверка напряжения и частоты выходного сигнала (при подключенном эквиваленте телефонной линии)

- напряжение выходного сигнала «18кГц», измеряемое прибором «mV», должно быть  $0,4 - 0,55$  В.
- частота выходного сигнала, измеряемая прибором F должна быть  $18 \pm 1\%$  кГц.

**Примечание:** Для увеличения напряжения выходного сигнала примерно в 1,5 раза установить переключку «XS5» в положение «2». Для увеличения напряжения в 2 раза переключку «XS5» установить в положение 3. (рисунок 1 Приложения А).

Проверка параметров отклонения сопротивления шлейфа.

При помощи магазина сопротивлений «R», изменить сопротивление шлейфа на  $450 \text{ Ом}$  в сторону уменьшения, а затем в сторону увеличения. При изменении сопротивления от  $1550$  до  $2450 \text{ Ом}$  блок должен оставаться в режиме «НОРМА». Установить прежнее значение  $2.0 \text{ кОм}$ .

Изменить сопротивление шлейфа на  $850 \pm 50 \text{ Ом}$  в сторону уменьшения, а затем в сторону увеличения. По достижению указанных значений ( $1100-1200 \text{ Ом}$  - ниже

значение/2800-2900 Ом - верхнее значение), должен гаснуть индикатор «НОРМА» и загораться индикатор «ПАМЯТЬ», что означает переход из режима «НОРМА» в режим «ТРЕВОГА». После проверки установить прежнее значение сопротивления шлейфа 2,0 кОм, которому соответствует режим «НОРМА». Напряжение выходного сигнала 18кГц, измеряемое прибором «mV» в режиме «ТРЕВОГА» должно стать равным 0

**!!! ИНДИКАТОР «ПАМЯТЬ» ПОГАСНЕТ ТОЛЬКО ЧЕРЕЗ 9 – 11 МИНУТ.**

**Примечание:** Следует помнить, что индикатор «ПАМЯТЬ» будет загораться и гореть 9 – 11 минут, а затем гаснуть при каждом переходе из режима «НОРМА» в режим «ТРЕВОГА».

Проверка длительности работы в режимах «ТРЕВОГА» и «ПАМЯТЬ»

Кратковременно замкнуть и разомкнуть контакты 3, 4 выходной колодки. Индикатор «НОРМА» должен погаснуть и вновь загореться. Индикатор «ПАМЯТЬ» загореться и гореть. Одновременно начните отсчет времени по секундомеру. Через 9-11 минут индикатор «ПАМЯТЬ» должен погаснуть.

Установить переключку «XS4» в положение «2». Кратковременно замкнуть и разомкнуть контакты 3, 4 выходной колодки. Индикатор «НОРМА» должен погаснуть. Индикатор «ПАМЯТЬ» загореться и гореть. Одновременно начните отсчет времени по секундомеру. Через  $60 \pm 15$  сек. индикатор «НОРМА» должен загореться и гореть, а индикатор «ПАМЯТЬ» погаснуть через 9 – 11 минут.

Проверка способности перехода на резервное питание.

Подключить к клеммам «+АКБ» и «-АКБ» исправный и заряженный аккумулятор. Отключить сеть.

Индикатор «НОРМА» должен продолжать светиться, индикатор «ПАМЯТЬ» светиться не должен. При этом не должно быть пропадания выходного сигнала 18 кГц.

Подключить к контактам 5,6 «XS1» резистор Rн. Напряжение, измеряемое прибором «V2» должно быть не ниже 9,5 В. Включить сеть, напряжение должно находиться в пределах 9,5 – 14,0 В.

## ТЕХНИЧЕСКОЕ ОБСЛУЖИВАНИЕ

Техническое обслуживание блока осуществляется персоналом обслуживающей организации, изучившим, настоящее руководство, устройство и работу прибора.

С целью поддержания блока в исправном состоянии в период эксплуатации необходимо проведение регламентных работ.

Регламентные работы «1» проводятся не реже одного раза в год. Во время работ производится внешний осмотр с удалением пыли мягкой тканью или кисточкой. Работоспособность контролируется по состоянию индикаторов «НОРМА» и «ПАМЯТЬ» в соответствии с принципом работы описанном в разделе "Устройство и работа".

Регламентные работы «2» производятся после появления подряд двух ложных сигналов «ТРЕВОГА» и ставят целью проверку работоспособности блока, в соответствии с указаниями и методикой раздела "Подготовка к работе" настоящего руководства.

При проведении регламентных работ для оперативной диагностики работоспособности аккумулятора рекомендуется использовать «Тестер емкости АКБ» производства ПО «БАСТИОН».

При невозможности устранения нарушений в работе блока его направляют в ремонт.

## ВОЗМОЖНЫЕ НЕИСПРАВНОСТИ И МЕТОДЫ ИХ УСТРАНЕНИЯ

Таблица 3

Наименование неисправности	Способы устранения
Не светятся индикаторы, не заряжается аккумулятор, сетевое напряжение есть.	Проверить сетевой и трансформаторный предохранители, в случае неисправности заменить
Не светится индикатор «Норма»	Проверить состояние и сопротивление шлейфа. Проверить качество и надежность соединений на контактах 3 и 4 выходной колодки
При отключении напряжения сети блок не переходит на резервное питание	1. Проверить правильность подключения аккумулятора; 2. Проверить целостность аккумуляторного предохранителя, в случае неисправности заменить; 3. Проверить аккумулятор под нагрузкой не менее 0,3А. При напряжении менее 10 В. аккумулятор отдельно зарядить или заменить.
Блок постоянно передает извещение «Тревога», питание датчиков отсутствует.	Проверить целостность предохранителя питания датчиков, в случае неисправности заменить;

## МАРКИРОВАНИЕ И ПЛОМБИРОВАНИЕ

На лицевой панели наносятся товарный знак предприятия-изготовителя, наименование изделия и знаки сертификации.

На задней панели с внешней стороны наносится заводской номер изделия.

Пломбирование изделия производится монтажной организацией, осуществляющей установку, обслуживание и ремонт. Пломбирочная чашка устанавливается под один из винтов крепящих крышку корпуса.

## УПАКОВКА

Изделие упаковывается в индивидуальную картонную коробку. Вместе с ним кладутся, упакованные в индивидуальные пакеты, руководство по эксплуатации и ЗИП.

Допускается отпуск потребителю отдельных изделий без картонной упаковки.

## ТРАНСПОРТИРОВАНИЕ И ХРАНЕНИЕ

Транспортировка осуществляется с извлеченным аккумулятором.

Транспортировка осуществляется в картонной таре любым видом транспорта закрытого типа.

Винты, крепящие крышку блока, должны быть затянуты до упора.

Хранение блока осуществляется без аккумуляторной батареи.

## ГАРАНТИЙНЫЕ ОБЯЗАТЕЛЬСТВА

**Срок службы 10 лет** с момента (даты) ввода в эксплуатацию, или даты продажи изделия. Если дата продажи или ввода в эксплуатацию не указаны, срок службы исчисляется с момента (даты) выпуска изделия.

**Настоящая гарантия предоставляется изготовителем в дополнение к правам потребителя, установленным действующим законодательством Российской Федерации, и ни в коей мере не ограничивает их.**

Предприятие-изготовитель гарантирует соответствие устройства заявленным параметрам при соблюдении потребителем условий транспортирования, хранения и эксплуатации.

Срок гарантии устанавливается **5 лет** с момента (даты) ввода в эксплуатацию, или даты продажи изделия. Если дата продажи или ввода в эксплуатацию не указаны, срок гарантии исчисляется с момента (даты) выпуска изделия.

Гарантия не распространяется на устройства, имеющие внешние повреждения корпуса и следы вмешательства в конструкцию изделия.

Гарантийное обслуживание производится предприятием-изготовителем. Послегарантийный ремонт устройства производится по отдельному договору.

Гарантия изготовителя не распространяется на аккумуляторы, поставляемые по отдельному договору.

## УСЛОВИЯ ГАРАНТИИ

**Достаточным** условием гарантийного обслуживания является наличие штампа службы контроля качества и даты выпуска, нанесенных на корпусе изделия (или внутри корпуса).

Отметки продавца и монтажной организации в паспорте изделия, равно как и наличие самого паспорта и руководства по эксплуатации являются не обязательными и не влияют на обеспечение гарантийных обязательств.

## СВЕДЕНИЯ О РЕКЛАМАЦИЯХ

Потребитель имеет право предъявить рекламацию об обнаружении несоответствия прибора техническим параметрам, приведенным в настоящем руководстве, при соблюдении им условий хранения, установки и эксплуатации прибора.

Рекламация высылается по адресу предприятия-изготовителя с актом, подписанным руководителем технической службы предприятия-потребителя

В акте должны быть указаны: наименование изделия, серийный номер, дата выпуска устройства (нанесена на изделие внутри корпуса), вид (характер) неисправности, дата и место установки устройства, и адрес потребителя.

## Приложение А

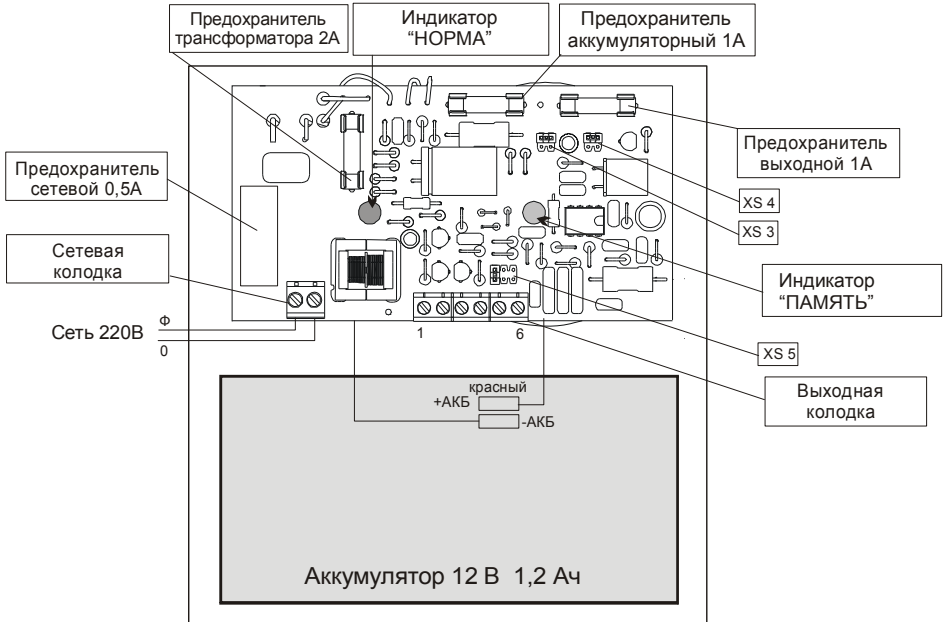

### Подключение выходной колодки

1,2 - Выход 18 кГц; 3,4 - Шлейф сигнализации  
5,6 - Выход питания датчиков 12В ("+" 5, "-" 6)

Рисунок 1 – Внешний вид блока  
(схема подключения)

## Положение перемычек

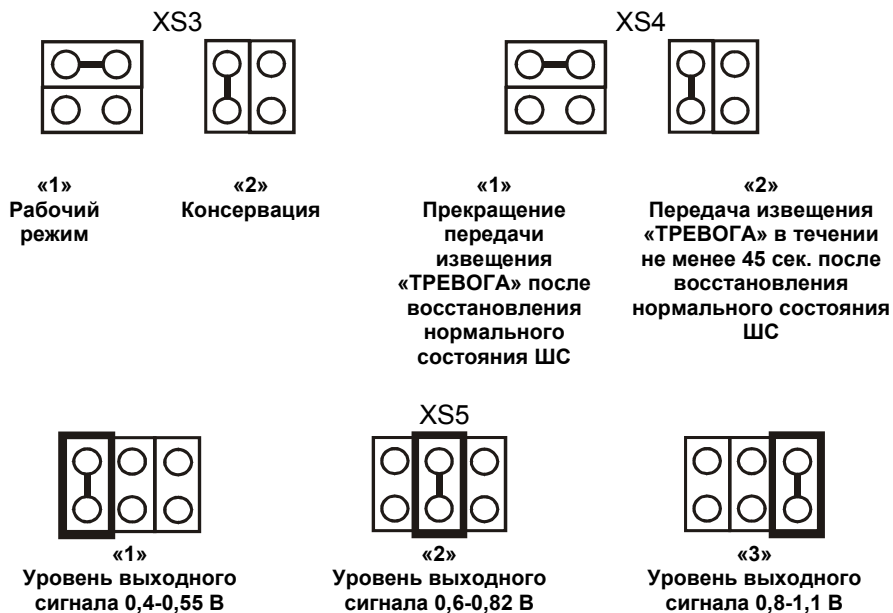

## Приложение Б



Рисунок 1. Схема проверки электрических параметров.

D – стандартный блок подключения «Атлас»

Z – Эквивалент телефонной линии (электрическая схема эквивалента изображена на рисунке2)

«ЛАТР» - лабораторный автотрансформатор любого типа, например «РНО-250-05»

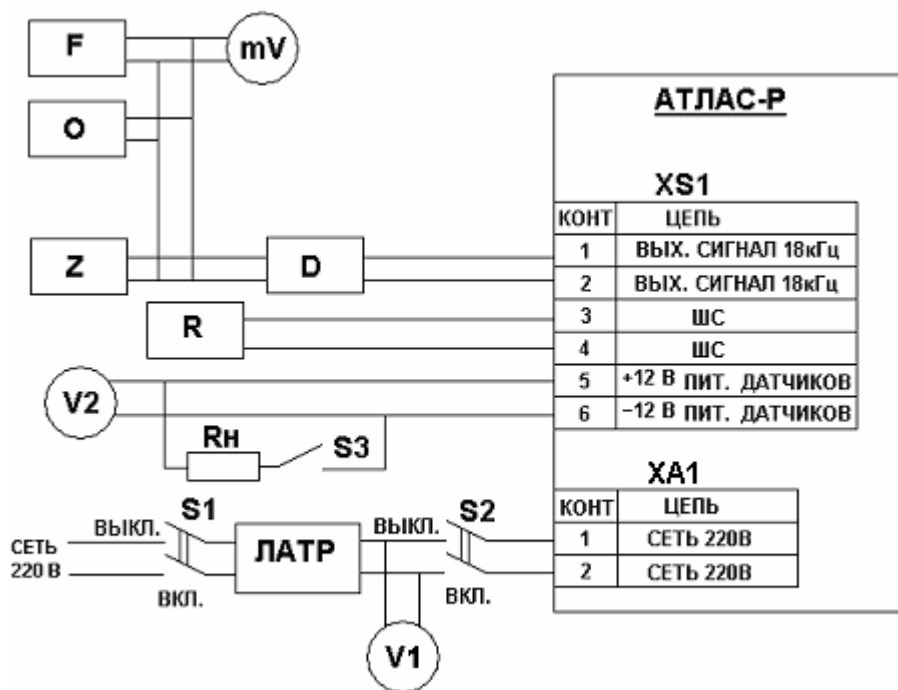
O – осциллограф, полосой пропускания канала Y не хуже 5.0МГц и чувствительностью не хуже 0,1В/деление.

F – частотомер с базовой погрешностью измерения не хуже 0.1% например ЧЗ-32, ЧЗ-34, ЧЗ-57, ЧЗ-63 или универсальный мультиметр с функцией измерения частоты и пределом не менее 100кГц

V1 – вольтметр переменного тока класса точности не хуже 2,5 с пределом измерения не менее 250В или универсальный мультиметр с пределом измерения не менее 300В.

V2 – Вольтметр постоянного тока класса точности не хуже 1,5 с пределом измерения не менее 25В. или универсальный мультиметр с пределом измерения не менее 20В.

mV – высокочастотный милливольтметр эффективных (среднеквадратичных) значений синусоидального напряжения класса точности не хуже 1,0 с пределом измерения не менее 10В. например, ВЗ-38, ВЗ-41.

Rn – постоянный резистор 39 – 43 ома мощностью не менее 2.0Вт. Например МЛТ-2.0-39±10%

R – магазин сопротивлений, например «РЗЗ»

S1, S2, S3 – выключатель типа «Тумблер» на напряжение не менее 250В, например ТП1-2



Рисунок 2. Разметка для крепления варианта II.  
Разметку под крепление варианта I производить по месту.



C1, C2 – конденсаторы БМ-2-200 В-0,033 мкФ $\pm$ 10%  
 C3 – конденсатор БМ-2-200 В-0,015 мкФ $\pm$ 10%  
 R – резистор МЛТ-0,5-150 Ом $\pm$ 5%

Рисунок 3. Электрическая схема – эквивалент телефонной линии

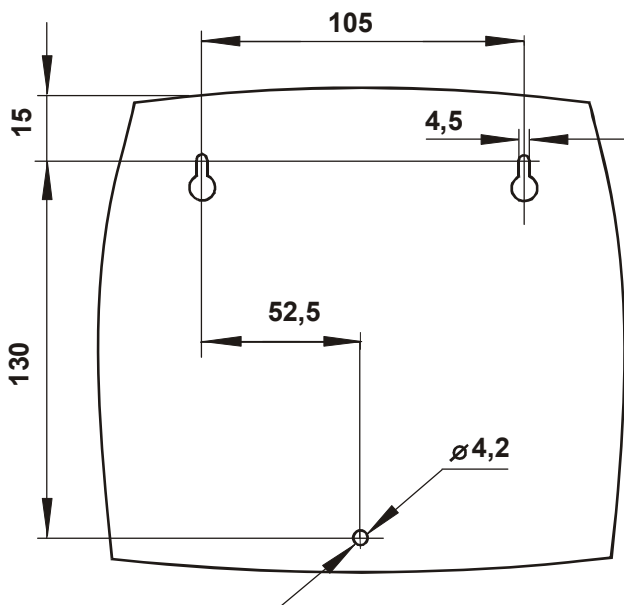
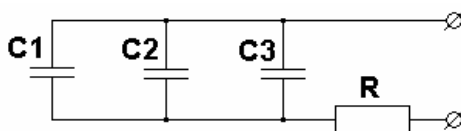
## Приложение В



Рисунок 1



Рисунок 2

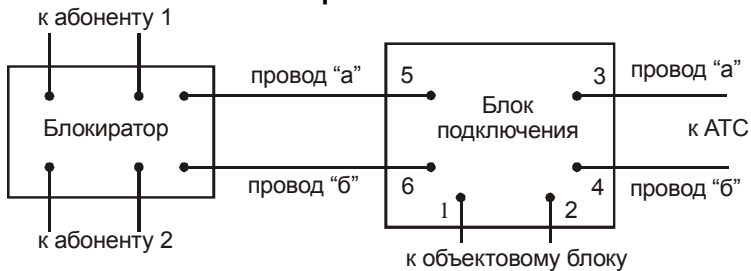

Рисунок 3

## СВИДЕТЕЛЬСТВО О ПРИЕМКЕ

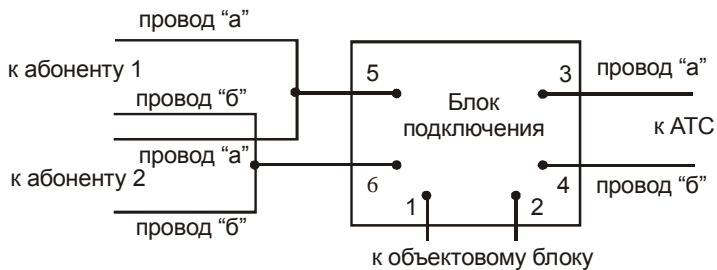
Изделие:

Блок объектовый "Атлас-Р"

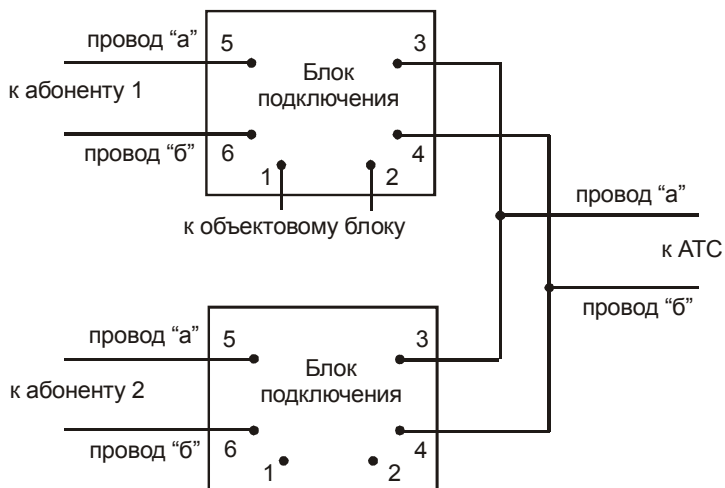
Заводской номер \_\_\_\_\_ Дата выпуска «\_\_» \_\_\_\_\_ 200\_\_ г.

соответствует требованиям конструкторской документации, государственных стандартов и признан годным к эксплуатации.

Штамп службы  
контроля качества

### ОТМЕТКИ ПРОДАВЦА

Продавец

\_\_\_\_\_

Дата продажи «\_\_» \_\_\_\_\_ 200\_\_ г. м.п.

### ОТМЕТКИ О ВВОДЕ В ЭКСПЛУАТАЦИЮ

Монтажная организация

\_\_\_\_\_

Дата ввода в эксплуатацию «\_\_» \_\_\_\_\_ 200\_\_ г. м.п.

Служебные отметки \_\_\_\_\_

\_\_\_\_\_

\_\_\_\_\_

## ПО «БАСТИОН»

344018, г. Ростов-на-Дону, а/я 7532

тел./факс: (863) 299-32-10; e-mail: ops@bast.ru

[www.bast.ru](http://www.bast.ru)